



# FOA-100E-20F

## ACELERÓMETRO DE FIBRA ÓPTICA PARA MOLINOS GEARLESS

### ESPECIFICACIONES GENERALES

#### Funcionamiento

• Sensibilidad	100 mV/g $\pm 5\%$
• Rango de medición	De 0 a 40 g pico
• Ancho de banda	De 10 a 1000 Hz (-3 dB)
• Salida de voltaje	6 Vcd $\pm 5\%$ preferencial, $\pm 4$ Vca
• Desviación de sensibilidad contra temperatura	
A 105°C [221°F]	$\pm 10\%$ máx.
A 155°C [311°F]	$\pm 15\%$ máx.
• Máxima aceleración de choque	1000 g semionda sinusoidal, 1 ms de duración
• Frecuencia de resonancia	> 2 kHz
• Sensibilidad transversal	< 5% con respecto al eje de sensibilidad
• Ruido residual	Típico 8 mV <sub>RMS</sub> , máx. 27 mV <sub>RMS</sub>

#### Requerimientos de energía

• Voltaje	24 Vcd $\pm 20\%$
• Consumo	40 mA máx.

#### Conexión

• Tipo de conector	Macho M12 de 4 clavijas
• Longitud máxima del cable	350 m [1150 pies]

#### Medio ambiente

• Rango de temperatura	
Operación	
Cabeza del sensor (Clase F)	De -40 a 155°C [De -40 a 311°F]
Acondicionador	De 0 a 70°C [De 32 a 158°F]
No destructivo	
Cabeza del sensor	De -50 a 200°C [De -58 a 392°F]
Almacenamiento	De -20 a 85°C [De -4 a 185°F]
• Humedad	Hasta 95% sin condensación
• Aislamiento eléctrico (cabeza contra acondicionador)	Hasta 3 kV/mm
A 25°C [77°F] & 25% de humedad	Sin efecto (solo en la cabeza)
• Campo eléctrico y magnético	

#### Características físicas

• Cabeza del sensor	Materiales no conductores
• Cable integral	
Material	Fibra óptica / chaqueta de PTFE
Longitud	20 m [66 pies]
Radio mínimo de doblado	80 mm [3,15 pulg.]
• Cuerpo del acondicionador	Latón niquelado



## DIMENSIONES

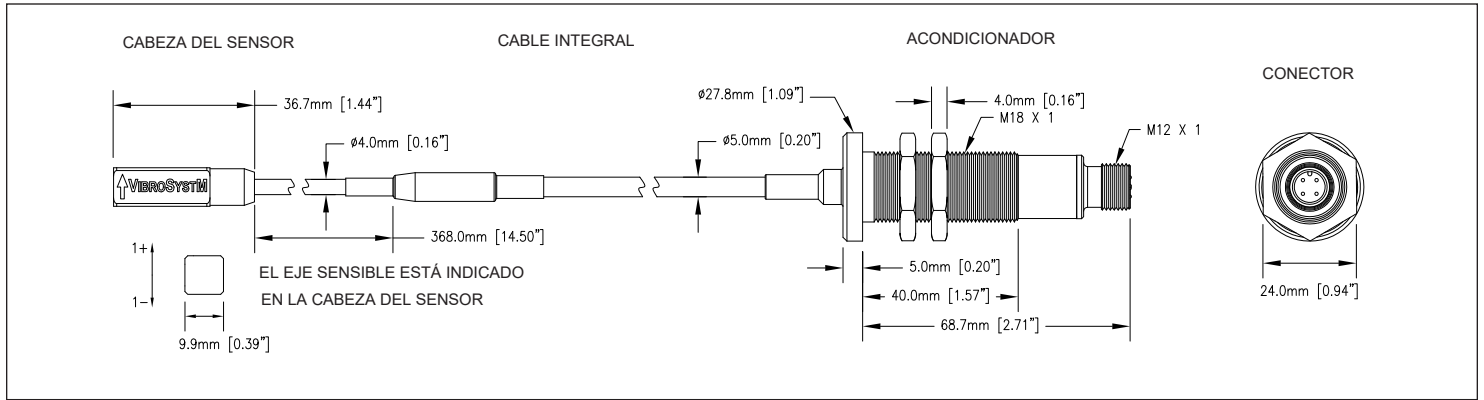

## IDENTIFICACIÓN DE PRODUCTO

Número de producto	Descripción
VSM-FOA-100E-20F	FOA-100E Fibra Óptica Acelerómetro (20 m/Clase F 155°C)