

PES-110TM

Sensor de proximidad de la corriente parásita

El sensor de proximidad de la corriente parásita PES-110 está diseñada para tomar mediciones sin contacto de vibración relativa, desplazamiento y posicionamiento axial. El sensor está equipado con un circuito de acondicionamiento integrado que permite que se conecte directamente a los instrumentos de procesamiento.

Especificaciones generales

Operación

- Tipo de medición: Proximidad sin contacto, corriente parásita
- Rango de medición*: 0 a 10 mm [0 a 394 mils]
- Salidas*: 4 a 20 mA, 0 a 10 V
- Sensibilidad*: 1,6 mA/mm [40,6 μ A/mil], 1 V/mm [25,4 mV/mil]
- Precisión: De acuerdo con el factor de corrección \pm 5%
- Repetibilidad: \pm 5%
- Ancho de banda: CC a 500 Hz (-3 dB)
- Carga en la salida de corriente: 500 Ω máx.
- Carga en la salida de voltaje: 10 k Ω min.
- Deriva de temperatura: < 10%
- Protección contra cortocircuito: Integrada

Requerimientos de energía

- Voltaje: 15 a 30 Vcc
- Consumo: 30 mA máx.
- Protección de cambio de polaridad de voltaje: Integrada
- Tiempo de calentamiento: 5 minutos

Conexión

- Tipo de conector: Macho de 4 clavijas M12
- Máx. longitud del cable: 300 m [984 pies] para la salida de corriente, 100 m [328 pies] para la salida de voltaje

Medio ambiente

- Rango de temperatura: Operación 0 a 70 °C [32 a 158 °F], Almacenamiento -25 a 70 °C [-13 a 158 °F]
- Protección Nominal: IP67

Características físicas

- Cuerpo de la sonda: Latón cromado
- Cara del sensor: PBTP

Respuesta típica de diagrama (Acero vs Acero inox.)

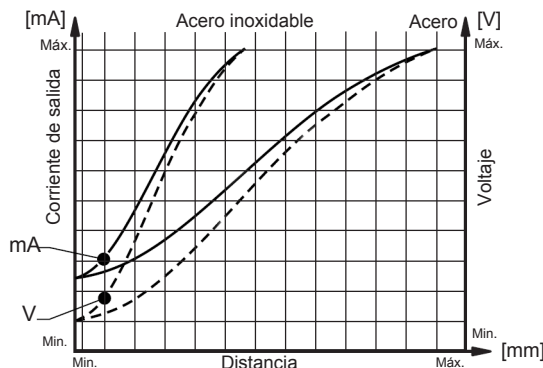

Advertencia: La respuesta de los sensores de inducción varía según el material utilizado, como se muestra en el gráfico anterior. Una calibración del sitio es necesaria para calcular el factor de corrección apropiado que se debe aplicar.

*Material objetivo: Acero Fe360

Dimensiones

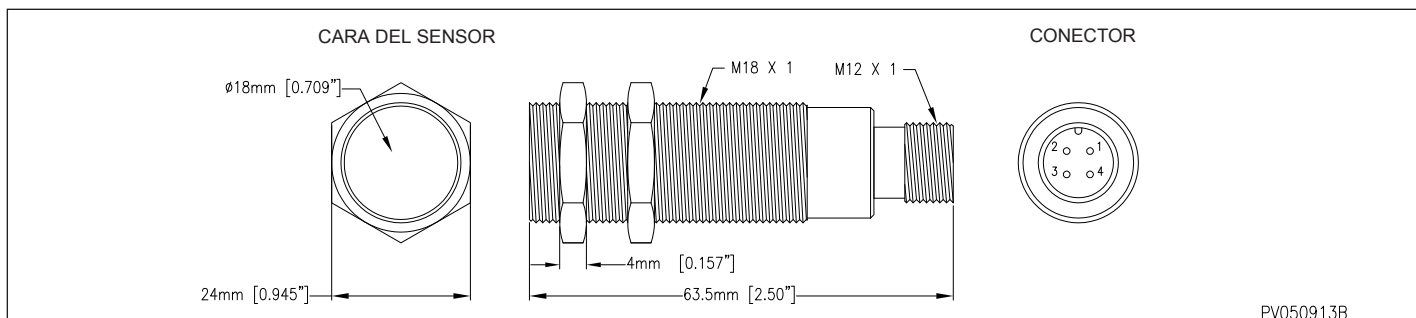

PV050913B

Publicado: 2015-10-27